

スタンダード・プラグ

最も標準的なプラグです。

- 22mm以上の大きい排油口の場合は、スタンダードLBプラグが最適です。
(重機、トラックなど)
- 小さな排油口の場合は、スタンダードSBプラグがフィットします。
(乗用車、中小規模の機器など)



コンパクト・プラグ

- 地面とのクリアランスが狭い車両に最適です。
(バス、オフロード車両、農業用機器など)
- ギアボックス、冷却器、トランスミッション、油圧システム、空調などの小型機器をはじめ、廃油口が狭い場所にある場合、手の届きにくい場所にある場合にも最適です。



クリックドレンプラグ

- プラグをはめ込むだけで内部バルブが開き、排油が始まりますので、多数の車両や機器のメンテナンス作業に最適です。
- 吸引機に簡単に組み合わせることができ、移動式のオイル交換にも対応します。



Femco Standard Plug



Femco社は、1983年にスタンダード・プラグを導入し、日常的なオイル交換を素早く、きれいに、より環境にやさしい作業へと変えることに成功しました。

スタンダードプラグは、耐久性、耐腐食性に優れ熱伝導を起ししやすい金属である真鍮から作られています。オイル・ドレン・プラグにはダストカバーと2つのOリングが備わっており、基幹部分を保護すると共に、最も要求の厳しい条件でも信頼性の高い性能を保証します。Femco社のプラグには、レンチ等の工具を使用する必要はございません。

使用方法:

Femco標準プラグをエンジンのオイルパンに取り付けます。オイル交換の時期が来たら、ダストキャップを緩め、ドレン・ホースのネジに沿って取り付けます。

ホースをねじ込むと内部バルブが開き、排出されます。ドレン・ホースは、オイルを直接容器に排油することを可能にします。

スタンダード・プラグに適した条件:

- スタンダード・プラグは、自然落下による廃油に最適です。
- $\Phi 22\text{mm}$ 以上の排油口の場合は、スタンダードLBプラグが最適です。(重機,トラックなど)
- 小さな排油口の場合は、スタンダードSBプラグが最適です。(乗用車、中小規模の機器など)

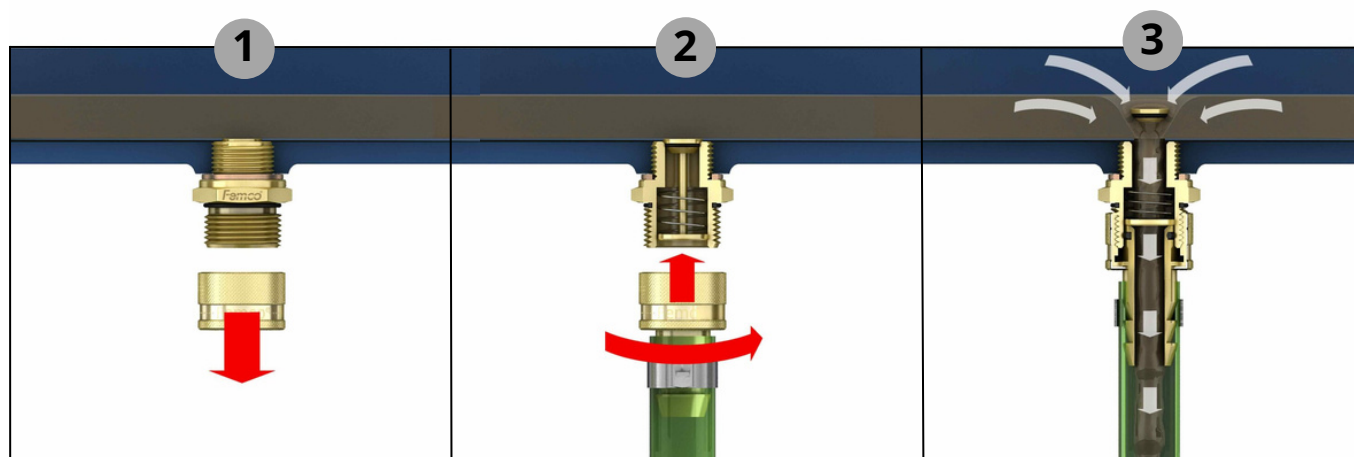

Femco Standard Plug LB (Large Bore)

Product Specifications



Metric sizes

Thread size	Item number	T	A	B	S	Hex
M12x1.25	6090020029	10	32	30	2	30
M12x1.5	6090020030	10	32	30	2	30
M12x1.75	6090020031	10	32	30	2	30
M14x1.25	6090020032	10	32	30	2	30
M14x1.5	6090020033	10	32	30	2	30
M16x1.5	6090020036	10	32	30	2	27
M18x1.5	6090020037	14	28	30	2	30
M18x1.5	6090020038	10	32	30	2	30
M18x1.5	6090020039	15	32	30	2	30
M20x1.5	6090020040	10	32	30	2	30
M20x1.5	6090020044	15	32	30	2	30
M22x1.5	6090020046	10	32	30	2	30
M22x1.5 8/4	6090020047	10	32	30	2	30
M22x1.5	6090020047-01	12	32	30	2	27
M22x1.5	6090020050	17	30	30	2	30
M22x1.5	6090020049	15	32	30	2	30
M24x1.5	6090020053	10	32	30	2	30
M24x1.5	6090020054	12	30	30	2	30
M24x1.5	6090020055	15	28	30	2	30
M24x2.0	6090020057	12	30	30	2	30
M24x2.0	6090020058	21	30	30	2	30
M25x1.5	6090020061	15	27	30	2	32
M26x1.5	6090020063	10	32	30	2	32
M26x1.5	6090020066	10	42	30	2	32
M26x1.5	6090020064	17	25	30	2	32
M26x1.75	6090020067	10	32	30	2	32
M27x2.0	6090020070	12	30	30	2	32
M27x2.0 + o-ring	6090020071	12	30	30	o-ring	32
M28x1.5	6090020076	12	30	30	2	36
M30x1.5	6090020074	10	32	30	2	36
M32x1.5	6090020078	12	30	30	2	36
M36x1.5	6090020081	12	30	30	2	42
M36x2.0	6090020082	12	30	30	2	42
M38x2.0	6090020083	12	32	30	2	46
M42x2.0	6090020090	12	30	30	2	50

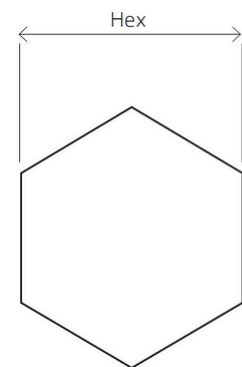
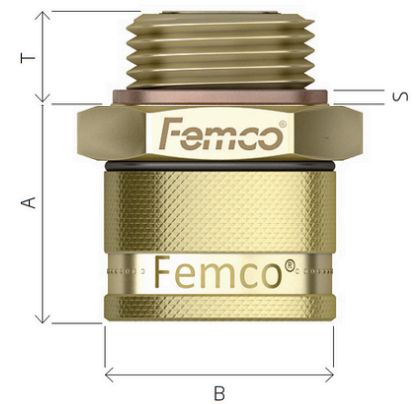

Femco Standard Plug LB (Large Bore)

Product Specifications



NPT sizes

Thread size	Item number	T	A	B	S	Hex
3/8-18 NPT	6060020142	10	32	30	n/a	30
3/4-14 NPT	6060020140	12	30	30	n/a	32
3/4-14 NPT	6060020144	15	27	30	n/a	32
1/2-14 NPT	6060020143	12	30	30	n/a	30
1-11.5 NPT	6060020145	12	30	30	n/a	36

UNF sizes

Thread size	Item number	T	A	B	S	Hex
1/2-20 UNF	6080020109	10	32	30	2	30
1/2-20 UNF	6080020136	12	30	30	2	30
3/4-16 UNF	6080020113	10	32	30	2	30
3/4-16 UNF	6080020114	15	32	30	2	30
7/8-14 UNF	6080020115	10	32	30	2	30
7/8-18 UNF	6080020118	10	32	30	2	30
7/8-20 UNF	6080020119	10	32	30	2	30
1-14 UNF	6080020121	12	30	30	2	32
1 1/16-12 UNF	6080020122	15	27	30	2	32
1 1/16-12 UNF + O-ring	6080020132	15	27	30	2	32
1 1/16-12 UNF	6080020131	25	27	30	2	32
1 1/8-12 UNF	6080020123	15	27	30	2	36
1 1/8-12-UNF	6080020124	12	30	30	2	36
1 5/16-12 UNF	6080020125	12	30	30	2	36
1 5/16-12 UNF	6080020126	15	27	30	2	36
1 1/2-12 UNF	6080020128	12	30	30	2	46

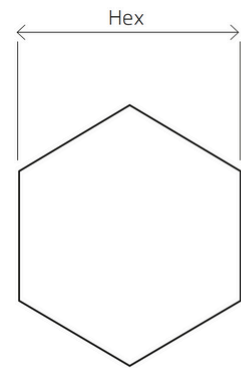
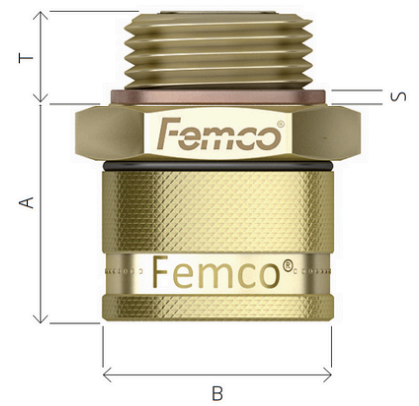



BSP sizes

Thread size	Item number	T	A	B	S	Hex
1/4-19 BSP	6070020130	10	32	30	2	30
3/8-19 BSP	6070020131	10	32	30	2	30
1/2-14 BSP	6070020132	10	32	30	2	30
3/4-14 BSP	6070020134	10	32	30	2	32
1-11 BSP	6070020141	12	30	30	2	36
1 1/2-11 BSP	6070020144	10	30	30	2	55

Femco Standard Plug LB (Large Bore)

Product Specifications

Special sizes

Thread size	Item number	T	A	B	S	Hex
Special Fit - Hose end	6090020087	15	27	30	0	30
						
M12x1.75 - With extended body	6090020130	12	58	30	2	30
						
Special Fit - Ford composite oil pan	6040020001					

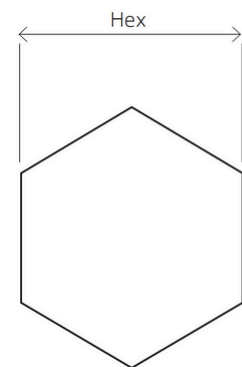
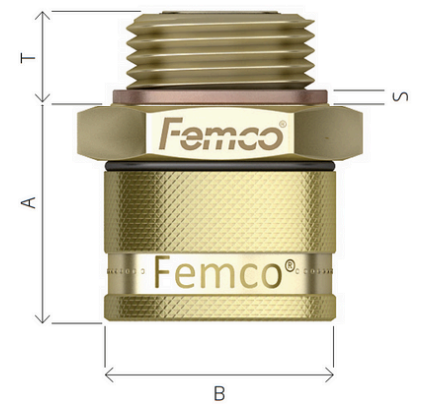

Femco Standard Plug SB (Small Bore)

Product Specifications



Metric sizes

Thread size	Item number	T	A	B	S	Hex
M12x1.25	6090010002	9	27	25	2	22
M12x1.5	6090010003	9	27	25	2	22
M12x1.75	6090010004	9	27	25	2	22
M14x1.25	6090010005	9	27	25	2	22
M14x1.5	6090010007	9	27	25	2	22
M16x1.5	6090010012	9	27	25	2	22
M16x1.5	6090010029	10	32	25	2	22
M16x1.5	6090010013	12	25	25	2	27
M18x1.5	6090010015	12	25	25	2	24
M18x1.5	6090010027	14	27	25	2	24
M20x1.5	6090010018	10	27	25	2	27
M22x1.5	6090010023	10	27	25	1,5	27
M22x1.5	6090010024	12	25	25	1,5	27
M22x1.5	6090010026	15	27	25	1,5	27
M38x1.5	6090010030	12	30	25	2	46

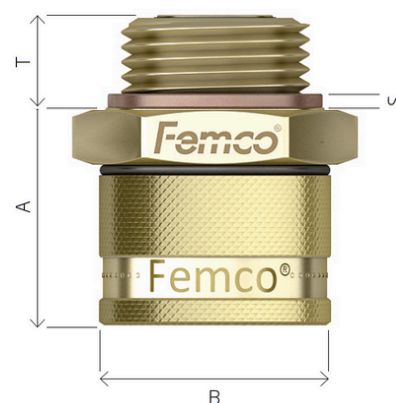

NPT sizes

Thread size	Item number	T	A	B	S	Hex
3/8-18 NPT	6060010107	10	27	25	n/a	22
1/4-18 NPT	6060010106	9	27	25	n/a	22
1/2-14 NPT	6060010108	10	27	25	n/a	27
1/2-14 NPT	6060010109	12	25	25	n/a	27

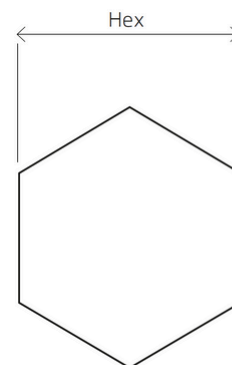

UNF sizes

Thread size	Item number	T	A	B	S	Hex
1/2-20 UNF	6080010085	12	25	25	2	22
1/2-20 UNF	6080010087	10	27	25	2	22
5/8-18 UNF	6080010090	9	27	25	2	22
3/4-16 UNF	6080010092	10	27	25	2	27
3/4-16 UNF	6080010093	15	27	25	2	27
7/8-14 UNF	6080010094	10	27	25	2	27
7/8-18 UNF	6080010096	10	27	25	2	27
7/8-20 UNF	6080010097	10	27	25	2	27

プラグ本体には、標準では磁石は付属しておりません。磁石をご希望の際は、別途お問い合わせください。
ダストキャップには、標準では脱落防止用チェーンが付属しておりません。チェーンをご希望の際は、別途お問い合わせください。

Femco Standard Plug SB (Small Bore)

Product Specifications



BSP sizes

Thread size	Item number	T	A	B	S	Hex
1/4-19 BSP	6070010102	9	27	25	2	22
3/8-19 BSP	6070010103	9	28	25	2	22
3/8-19 BSP	6070010131	10	27	25	2	22
1/2-14 BSP	6070010100	10	27	25	2	27
3/4-14 BSP	6070010134	10	27	25	2	32

Special sizes

Thread size	Item number	Plug
Special Fit - POM Plug for Scania 13L composite oil pan	6040010101	

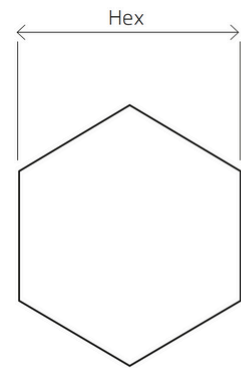
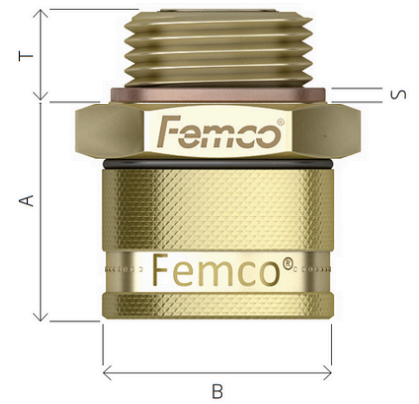

Femco アクセサリー類

全てのスタンダード**SB/LB**アクセサリは、それぞれのスタンダードプラグに適合します。

Straight Standard Drainer SB/LB

Description	LB/SB	Thread Size	A	B	C	D	Item Number
Straight Drainer	SB	M22x1.5	25	17	22	15	650117
Straight Drainer with hose 25cm							650100
Straight Drainer with hose 130cm							650101
Straight Drainer	LB	M26x1.5	30	20	28	19	650118
Straight Drainer with hose 25cm							650103
Straight Drainer with hose 130cm							650104

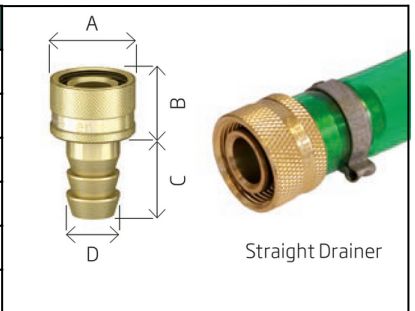

Angled Standard Drainer 45° SB/LB

Description	LB/SB	Thread Size	A	B	C	Item Number
Angled drainer 45°	SB	M22x1.5	25	17	37	650127
Angled drainer 45° with hose 25cm						650114
Angled drainer 45° with hose 40cm						650115
Angled drainer 45°	LB	M26x1.5	30	65	19	650123
Angled drainer 45° with hose 25cm						650121
Angled drainer 45° with hose 130cm						650122

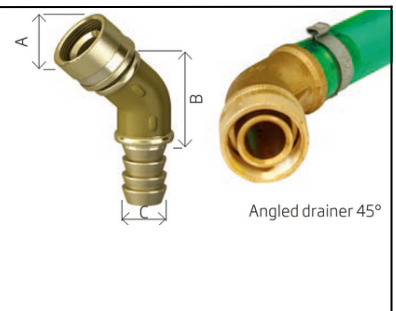

Angled Standard Drainer 90° SB/LB

Description	LB/SB	Thread Size	A	B	C	D	E	Item Number
Angled drainer 90°	SB	M22x1.5	25	17	37	34	15	650119
Angled drainer 90° with hose 25cm								650106
Angled drainer 90° with hose 130cm								650107
Angled drainer 90°	LB	M26x1.5	30	20	40	37	19	650120
Angled drainer 90° with hose 25cm								650108
Angled drainer 90° with hose 130cm								650109

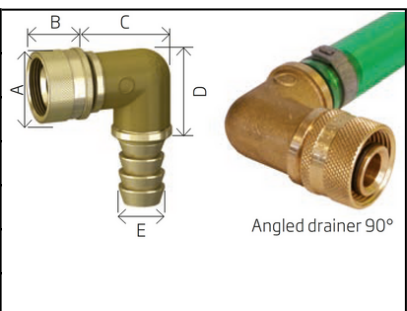



Femco アクセサリー類 (スタンダード)

全てのスタンダードSB/LBアクセサリーは、それぞれのスタンダードプラグに適合します。

Other Accessories

Description	LB/SB	Item Number	
Straight drainer to 3/4 NPT-male	SB	650128	
	LB	650134	

Description	LB/SB	Item Number	
Straight drainer to 1/2 BSP-male	SB	650129	
	LB	650136	

Description	LB/SB	Item Number	
Dustcap	SB	650112	
	LB	650113	

Description	LB/SB	Item Number	
Sampling nipple	SB	951006	
	LB	951007	

Femco Compact Plug

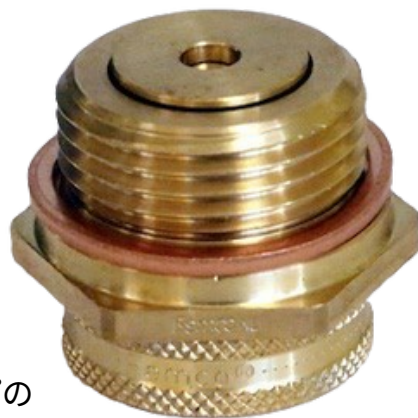

コンパクト・ドレン・プラグは、Femco社のラインナップの中で最も短い形状の製品で、クリアランスが狭い箇所に最適な選択肢となります。コンパクト・プラグを取り付けることで、オイルパンからわずか12mmのみ突き出るもので、別途のロー・プロファイル・コンパクト90°ドレイナー (角度付きドレイナー) と組み合わせることで極めて狭い場所でのオイル交換にも対応できます。他のFemco製品と同様に、コンパクト・プラグは耐久性、耐腐食性に優れ熱伝導を起こしやすい金属である真鍮から作られています。オイル・ドレン・プラグにはダストカバーと2つのOリングが備わっており、基幹部分を保護すると共に、最も要求の厳しい条件でも信頼性の高い性能を保証します。Femco社のプラグには、レンチ等の工具を使用する必要はありません。

使用方法:

コンパクト・プラグをエンジンのオイルパンに取り付けます。オイル交換の時期が来たら、ダストキャップを緩め、ドレン・ホースをネジに沿って取り付けます。ホースをねじ込むと内部バルブが開き、排出されます。ドレン・ホースは、オイルを直接容器に排出することを可能にします。これをCompact to Clickアダプターと組み合わせることで、排油ポンプやバキュームユニットに使用できます。

コンパクト・プラグに適した条件:

- 地面とのクリアランスが狭い車両。(バス、オフロード車両、農業用機器など)
- ギアボックス、冷却器、トランスミッション、油圧システム、空調などの小型機器。
- 廃油口が狭い場所にある場合や、手の届きにくい場所にある場合にも最適です。

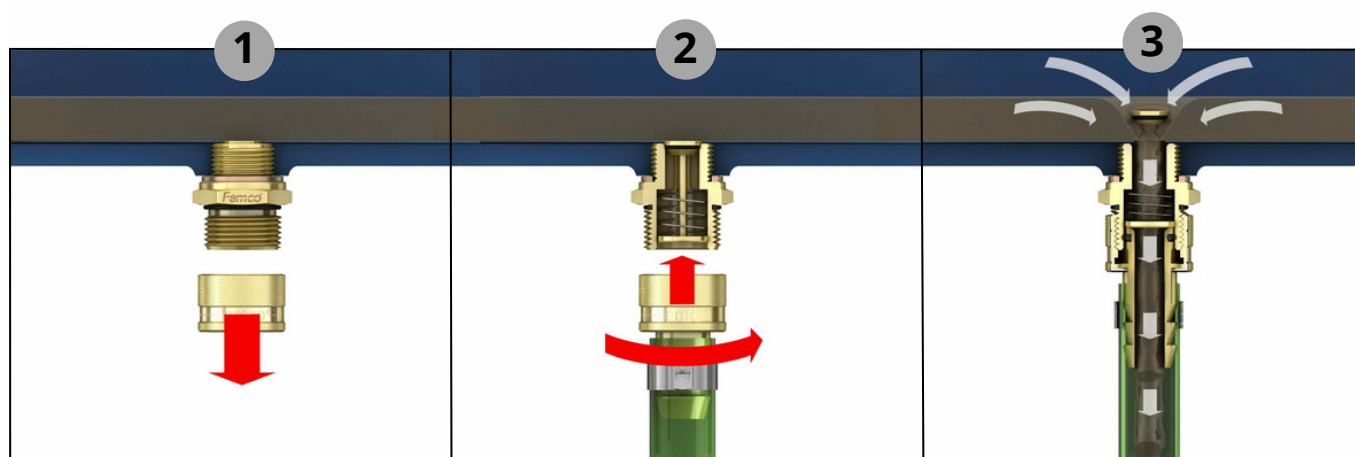

Femco Compact Plug LB (Large Bore)

Product Specifications



Metric sizes

Thread size	Item number	T	A	B	S	Hex
M12x1.25	7090020177	10	12	28	2	30
M12x1.5	7090020178	10	12	28	2	30
M12x1.75	7090020170	10	12	28	2	30
M14x1.25	7090020180	10	12	28	2	30
M14x1.5	7090020181	10	12	28	2	30
M16x1.5	7090020184	10	12	28	2	30
M18x1.5	7090020186	10	12	28	2	30
M18x1.5	7090020183	14	14	28	2	30
M20x1.5	7090020189	10	13	28	2	30
M22x1.5	7090020195	10	12	28	2	30
M22x1.5	7090020198	15	12	28	2	30
M24x1.5	7090020203	12	15	28	2	30
M24x1.5	7090020204	15	12	28	2	30
M24x2.0	7090020206	12	15	28	2	30
M25x1.5	7090020210	15	12	28	2	32
M26x1.5	7090020212	10	12	28	2	32
M27x2.0	7090020216	12	15	28	2	32
M28x1.5	7090020339	12	12	28	2	36
M30x1.5	7090020220	10	12	28	2	36
M32x1.5	7090020222	12	12	28	2	36
M36x1.5	7090020337	12	15	28	2	42
M36x2.0	7090020336	12	15	28	2	42

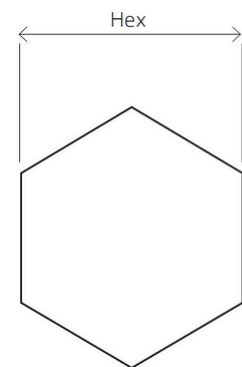
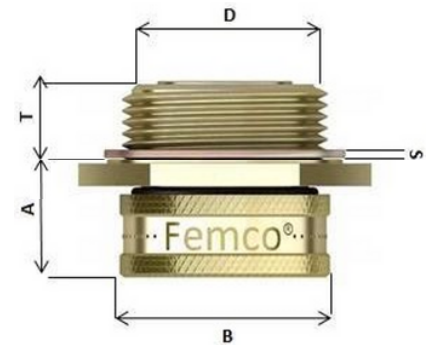

NPT sizes

Thread size	Item number	T	A	B	S	Hex
3/8-18 NPT	7060020407	10	12	28	n/a	30
1/4-18 NPT	7060020406	10	12	28	n/a	30
1/2-12 NPT	7060020408	12	12	28	n/a	30
3/4-14 NPT	7060020412	15	12	28	n/a	32
3/4-14 NPT	7060020409	12	15	28	n/a	32
1-11.5	7060020413	12	15	28	n/a	36

プラグ本体には、標準では磁石は付属しておりません。磁石をご希望の際は、別途お問い合わせください。
ダストキャップには、標準では脱落防止用チェーンが付属しておりません。チェーンをご希望の際は、別途お問い合わせください。

Femco Compact Plug LB (Large Bore)

Product Specifications



UNF sizes

Thread size	Item number	T	A	B	S	Hex
1/2-20 UNF	7080020354	10	12	28	2	30
1/2-20 UNF	7080020392	12	12	28	2	30
3/4-16 UNF	7080020358	10	12	28	2	30
3/4-16 UNF	7080020359	15	12	28	2	30
7/8-14 UNF	7080020360	10	12	28	2	30
7/8-18 UNF	7080020363	10	12	28	2	30
7/8-20 UNF	7080020364	10	12 <td>28</td> <td>2</td> <td>30</td>	28	2	30
1-14 UNF	7080020367	12	15	28	2	32
1 1/8-12 UNF	7080020387	12	15	28	2	32
1 1/16-12 UNF	7080020377	12	15	28	2	32
1 5/16-12 UNF	7080020372	12	15	28	2	32
1 1/2-12 UNF	7080020355	12	15	28	2	46

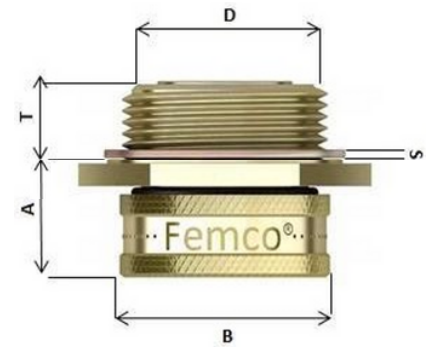

BSP sizes

Thread size	Item number	T	A	B	S	Hex
1/2-14 BSP	7070020397	10	12	28	2	30
3/8-19 BSP	7070020396	10	12	28	2	30
3/4-14 BSP	7070020399	12	15	28	2	32
1-11 BSP	7070020401	12	15	28	2	36

UNS sizes

Thread size	Item number	T	A	B	S	Hex
1-18 UNS	7050020417	12	15	28	2	32

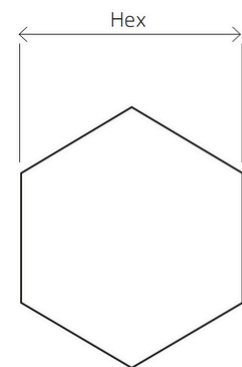

Femco Compact Plug SB (Small Bore)

Product Specifications



Metric sizes

Thread size	Item number	T	A	B	S	Hex
M12x1.25	7090010151	9	12	24	2	22
M12x1.5	7090010152	9	12	24	2	22
M12x1.75	7090010153	9	12	24	2	22
M14x1.25	7090010154	9	12	24	2	22
M14x1.25	7090010157	12	12	24	2	22
M14x1.5	7090010156	9	12	24	2	22
M16x1.5	7090010161	9	12	24	2	22
M18x1.5	7090010163	10	12	24	2	24
M18x1.5	7090010166	14	23	24	2	24
M20x1.5	7090010167	10	12	24	2	27
M22x1.5	7090010172	10	12	24	2	27
M22x1.5	7090010174	15	12	24	2	27

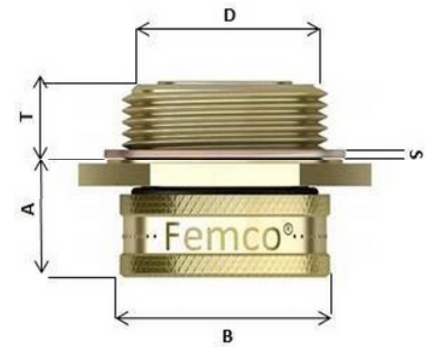

NPT sizes

Thread size	Item number	T	A	B	S	Hex
1/4-18 NPT	7060010350	9	12	24	n/a	22
3/8-18 NPT	7060010352	9	12	24	n/a	24
1/2-14 NPT	7060010353	9	12	24	n/a	27
1/2-14 NPT	7060010354	12	12	24	n/a	27

UNF sizes

Thread size	Item number	T	A	B	S	Hex
1/2-20 UNF	7080010334	9	12	24	2	22
1/2-20 UNF	7080010332	12	12	24	2	22
3/4-16 UNF	7080010339	10	12	24	2	24
3/4-16 UNF	7080010340	15	12	24	2	24

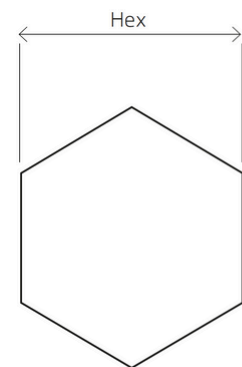

BSP sizes

Thread size	Item number	T	A	B	S	Hex
1/4-19 BSP	7070010346	9	12	24	2	22
3/8-19 BSP	7070010347	9	12	24	2	22
1/2-14 BSP	7070010348	10	12	24	2	27

Femco アクセサリー類 (コンパクト)

全てのコンパクトSB/LBアクセサリは、それぞれのコンパクトプラグに適合します。

Straight Compact Drainer SB/LB

Description	LB/SB	Thread Size	A	B	C	D	Item Number
Straight Drainer	SB	M20x1.5	25	19	24	15	750003
Straight Drainer with hose 25cm							750001
Straight Drainer with hose 130cm							750002
Straight Drainer	LB	M24x1.25	30	20	28	19	750007
Straight Drainer with hose 25cm							750005
Straight Drainer with hose 130cm							750006

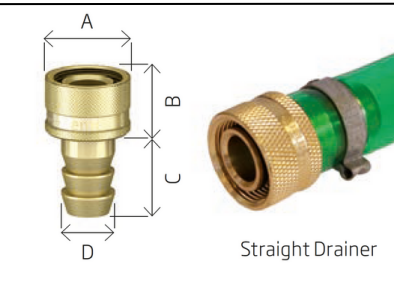

Angled Compact Drainer 45° SB/LB

Description	LB/SB	Thread Size	A	B	C	Item Number
Angled drainer 45°	SB	M20x1.5	25	65	19	750040
Angled drainer 45° with hose 25cm						750024
Angled drainer 45° with hose 130cm						750041
Angled drainer 45°	LB	M24x1.25	30	65	19	750026
Angled drainer 45° with hose 25cm						750013
Angled drainer 45° with hose 130cm						750014

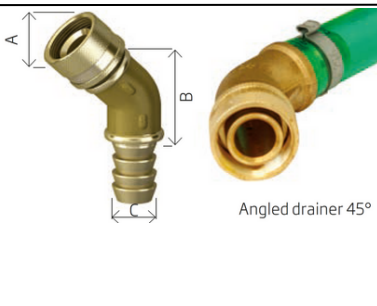

Angled Compact Drainer 90° SB/LB

Description	LB/SB	Thread Size	A	B	C	D	E	Item Number
Angled drainer 90°	SB	M22x1.5	25	17	37	34	15	650119
Angled drainer 90° with hose 25cm								650106
Angled drainer 90° with hose 130cm								650107
Angled drainer 90°	LB	M26x1.5	30	20	40	37	19	650120
Angled drainer 90° with hose 25cm								650108
Angled drainer 90° with hose 130cm								650109

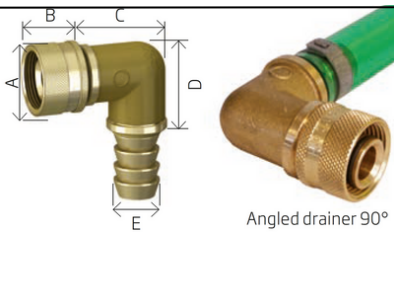

Femco アクセサリー類 (コンパクト)

全てのコンパクトSB/LBアクセサリは、それぞれのコンパクトプラグに適合します。

Compact SB Drainer to Click Drain or Non-Drip

Description	LB/SB	Item Number	
Straight Compact SB to Non-Drip adaptor with 25cm hose	SB	750049	
90° Compact SB to Non-Drip adaptor with 25cm hose	SB	750051	

Other Accessories

Description	LB/SB	Item Number	
Straight compact drainer to 3/4 NPT-male	SB	650128	
	LB	650134	

Description	LB/SB	Item Number	
Dustcap compact	SB	750027	
	LB	750028	

Description	LB/SB	Item Number	
Compact sampling nipple	SB	951009	
	LB	951008	

Femco Click Drain Plug



クリック・ドレン・プラグは、排出を最も早く行うことができる製品です。この製品は、オイル・ドレン・プラグとクイック・コネクト・カプラ(クリッカー)で構成されています。オイル交換の時期になったら、クリッカーをオイル・ドレン・プラグにはめ込む(クリックする)だけで廃油が可能となります。これにより内部バルブが開き、オイルが流出ようになります。ダブル・クリッカーと呼ばれる製品には逆止弁が内蔵されており、ポンプやドレンユニットで液体を排出するのに最適です。完全な準備の前で作業を行えば、ほとんどのトラックは10~30秒でオイルを完全に抜くことができます。当社のクリック・ドレン・プラグは、耐久性、耐腐食性に優れ熱伝導を起こしやすい金属である真鍮から作られています。

使用方法:

クリック・ドレン・プラグをエンジンのオイルパンに取り付けます。オイル交換の時期が来たら、ダストキャップを緩め、クリッカーを接続して排油を開始します。このシステムは、自然落下による廃油や、廃油ポンプ・バキュームユニットとの組み合わせにおいて非常に有効に機能します。

クリック・ドレン・プラグに適した条件:

- クリック・ドレンは、多数の車両や機器のメンテナンスを行う企業において最も適しています。
- 吸引機に簡単に組み合わせることができ、移動式のオイル交換にも対応します。

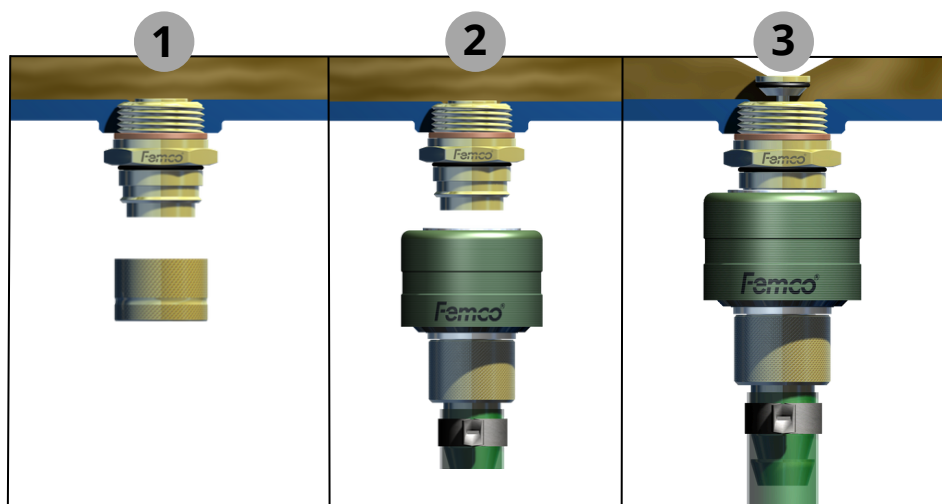

Femco Click Drain Plug LB (Large Bore)

Product Specifications



Metric sizes

Thread size	Item number	T	A	B	S	Hex
M12x1.25	8090020419	10	32	30	2	30
M12x1.5	8090020420	10	32	30	2	30
M12x1.75	8090020421	10	32	30	2	30
M14x1.25	8090020422	10	32	30	2	30
M14x1.5	8090020423	10	32	30	2	30
M16x1.5	8090020426	10	32	30	2	30
M18x1.5	8090020428	10	32	30	2	30
M18x1.5	8090020476	12	30	30	2	30
M18x1.5	8090020477	14	27	30	2	30
M20x1.5	8090020432	15	32	30	2	30
M20x1.5	8090020430	10	32	30	2	30
M22x1.5	8090020436	10	32	30	2	30
M22x1.5	8090020437	14	32	30	2	30
M22x1.5	8090020440	15	32	30	2	30
M24x1,5	8090020444	12	30	30	2	30
M24x1.5	8090020445	15	27	30	2	30
M24x1.5	8090020448	10	42	30	2	30
M24x2.0	8090020447	12	30	30	2	30
M25x1.5	8090020451	15	27	30	2	32
M26x1.5	8090020452	10	30	30	2	32
M26x1.5 50L	8090020455	10	45	30	2	32
M27x2.0	8090020458	12	32	30	2	32
M27x2.0 o-ring	8090020459	12	32	30	o-ring	32
M30x1.5	8090020463	10	32	30	2	36
M32x1.5	8090020467	12	30	30	2	36
M36x2.0	8090020471	12	30	30	2	42
M42x2.0	8090020469	12	30	30	2	50

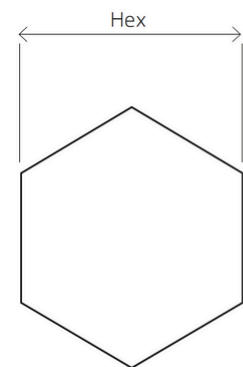
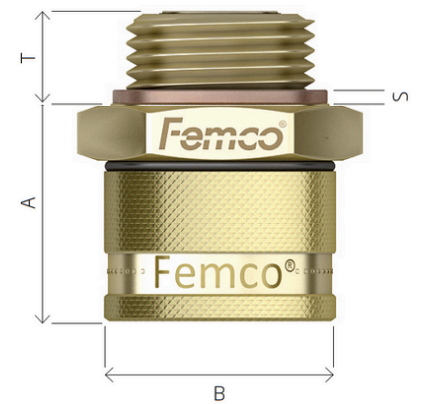

NPT sizes

Thread size	Item number	T	A	B	S	Hex
3/8-18 NPT	8060020512	10	32	30	n/a	30
1/4-18 NPT	8060020511	10	32	30	n/a	30
1/2-14 NPT	8060020513	12	32	30	n/a	30
3/4-14 NPT	8060020514	12	30	30	n/a	32
3/4-14 NPT	8060020520	15	30	30	n/a	32
1 11.5-NPT	8060020516	12	27	30	n/a	36

Femco Click Drain Plug LB (Large Bore)

Product Specifications



UNF sizes

Thread size	Item number	T	A	B	S	Hex
1/2-20 UNF	8080020477	10	32	30	2	30
1/2-20 UNF	8080020512	12	32	30	2	30
3/4-16 UNF	8080020481	10	30	30	2	30
3/4-16 UNF	8080020482	15	32	30	2	30
7/8-14 UNF	8080020483	10	32	30	2	30
7/8-18 UNF	8080020486	10	32	30	2	30
7/8-20 UNF	8080020487	10	32	30	2	30
1-14 UNF	8080020489	12	32	30	2	32
1 1/16-12 UNF	8080020490	15	27	30	2	32
1 1/8-12 UNF	8080020498	12	32	30	2	36
1 1/8-12 UNF	8080020491	15	27	30	2	36
1 5/16-12 UNF	8080020494	12	30	30	2	36
1 1/2-12 UNF	8080020496	12	30	30	2	46

BSP sizes

Thread size	Item number	T	A	B	S	Hex
3/8-19 BSP	8080020501	10	32	30	2	30
1/2-14 BSP	8080020502	10	32	30	2	30
3/4-14 BSP	8080020505	12	32	30	2	32
1-11 BSP	8080020506	12	30	30	2	36

UNS sizes

Thread size	Item number	T	A	B	S	Hex
1-18 UNS	8060020519	12	30	30	2	32

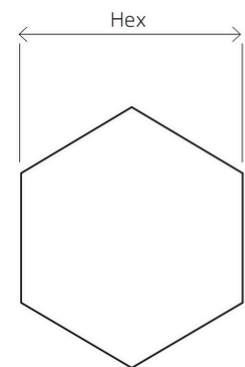
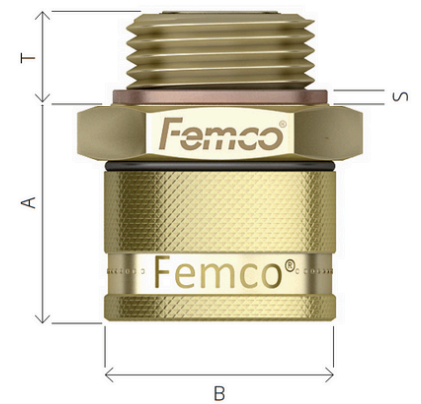

プラグ本体には、標準では磁石は付属しておりません。磁石をご希望の際は、別途お問い合わせください。
ダストキャップには、標準では脱落防止用チェーンが付属しておりません。チェーンをご希望の際は、別途お問い合わせください。

Femco Click Drain Plug LB (Large Bore)

Product Specifications



Special sizes

Thread size	Item number	T	A	B	S	Hex
Special Fit - Hose Connector	6090020087	15	27	30	0	30
M12x1.75 - with extended body	6090020130	12	58	30	2	30
M22x1.5 (8/7L 42) Stainless Steel Plug with extended body Brass valve and dustcap	8090020439SS	10	37	30	2	32
1 1/16"-12-UNF Stainless Steel fuel tank plug POM dustcap	8080020490R	27	27	35	2	32
Special Fit - Aluminum plug for MX13 composite oil pan	8040020001					
Special Fit - Ford composite oil pan	8040020009					

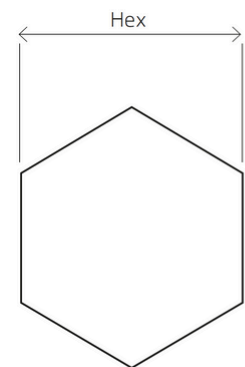
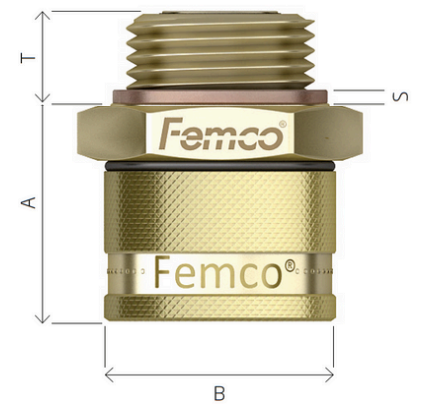

プラグ本体には、標準では磁石は付属しておりません。磁石をご希望の際は、別途お問い合わせください。
ダストキャップには、標準では脱落防止用チェーンが付属しておりません。チェーンをご希望の際は、別途お問い合わせください。

Femco アクセサリー類 (クリック・ドレン)

クリック・ドレンLB用アクセサリー類は、全てのクリック・ドレンLBプラグに仕様可能です。

Solo Clicker

Description	Item Number
Straight	840001
Straight + 25cm hose	840002
Straight + 130cm hose	840003
Angled 90°	840004
Angled 90° + 25cm hose	840005
Angled 90° + 130cm hose	840006
Angled 45°	840007
Angled 45° + 25cm hose	840008
Angled 45° + 130cm hose	840009



Double Clicker

Description	Item Number
Straight	840010
Straight + 25cm hose	840011
Straight + 130cm hose	840012
Angled 90°	840013
Angled 90° + 25cm hose	840014
Angled 90° + 130cm hose	840015
Angled 45°	840016
Angled 45° + 25cm hose	840017
Angled 45° + 130cm hose	840018

Solo clicker

Description	A	B	C	D	Item Number
Solo Clicker 1/2" BSP	49	37	12	1/2" BSP	851000
Solo Clicker 1/2" NPT	49	37	12	1/2" NPT	851029

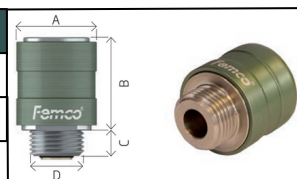

Double clicker

Description	A	B	C	D	Item Number
Double Clicker 3/4" BSP	49	37	12	3/4" BSP	851013
Double Clicker 1/2" BSP				1/2" BSP	851017
Double Clicker 1" BSP				1" BSP	851019
Double Clicker 3/4" NPT				3/4" NPT	851018
Double Clicker 1/2" NPT				1/2" NPT	851028

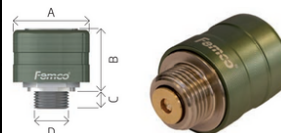

Double clicker

Description	Item Number
Angled drainer 90° to 3/4" NPT-female, with valve	840037
Straight clicker to 3/4" female, with valve	840038
Angled clicker 45° to 3/4" NPT-female	840039



Sealing cap

Description	Item Number
Sealing cap For Clicker	851000



Femco Non-Drip Plug



FEMCOのノン・ドリップ・シリーズの継手とカップラーは、大型トラックや装備品のメンテナンスにおいて最もクリーンなソリューションです。ノンドリップは、ドレン・プラグとカップラー(クリッカー)間のドライブレーク接続を利用して、一滴の流体がドレンまたは充填プロセス中に露出したりこぼれたりしないようにします。排出や給油の作業をさらにスピーディーなものにするには、ノンドリップを排出ユニットやオイルポンプと組み合わせて使用することが有効です。

ノン・ドリップ・プラグは、メンテナンス時の液漏れを防ぐことに最も適したソリューションです。プラグとカップラーの両方にバルブを備えた完全な密閉システムは、最も効率的で、安全かつクリーンなオイル交換を実現します。残留物を残さずに液体を交換することができるため作業者は現場で車両や機器のメンテナンスを安全に行うことができます。

使用方法:

エンジンのオイルパンにノン・ドリップ・プラグを取り付けます。オイル交換時期になったら、ダストキャップのネジを外し、ノン・ドリップ・クリックをクリックして排油を開始します。このシステムは、オイル排出ユニットまたはポンプと対になっている場合に最適です。

ノン・ドリップ・プラグに適した条件:

- 野外作業、または危険な流体や特に汚れた流体を扱った作業に優れています。
- 給油、廃油共の両方を行う場合にも最適です。
- 接続部の両端に滴下、こぼれ、プラグへの残留があってはならない現場や作業にも適しています。
- ノン・ドリップは設計上、口径18mm以上のドレンにのみ適用可能です。

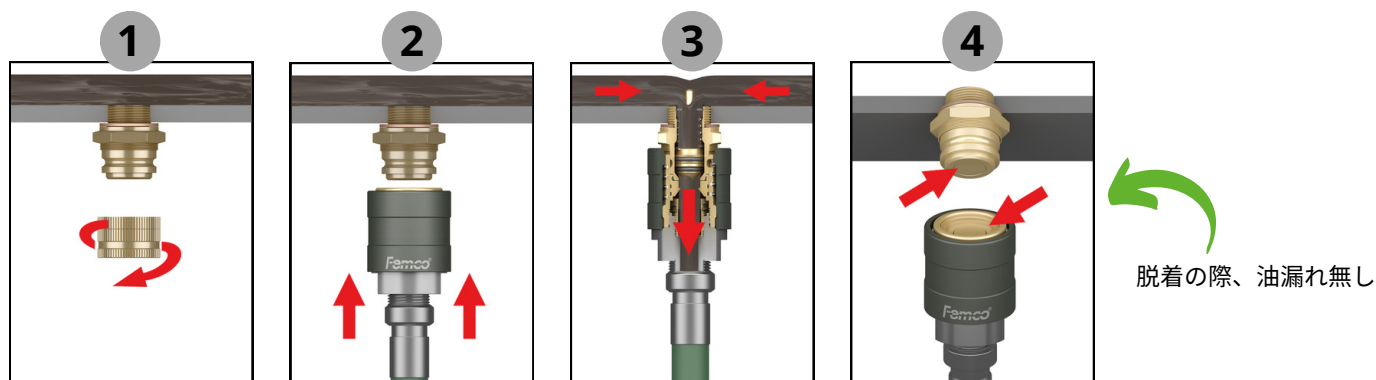

Femco Non-Drip Plug LB (Large Bore)

Product Specifications



Metric sizes

Thread size	Item number	T	A	B	S	Hex
M22x1.5	9090020046	10	27	30	2	30
M24x1.5	9090020053	10	27	30	2	30
M27x2.0	9090020070	10	27	30	2	30
M27x2.0 + o-ring	9090020071	10	27	30	0-ring	30

NPT sizes

Thread size	Item number	T	A	B	S	Hex
1-11.5 NPT	9060020145	17	27	30	n/a	36

UNF sizes

Thread size	Item number	T	A	B	S	Hex
1 1/8-12 UNF	9080020124	10	27	30	2	36

UNS sizes

Thread size	Item number	T	A	B	S	Hex
1-18 UNS	9060020148	10	27	30	2	32

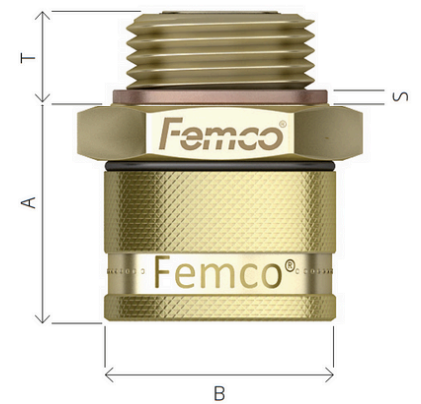

Non-Drip LB Clicker

Description	Item Number
Non Drip Clicker 1/2" BSP	940000
Non Drip Clicker 3/4" BSP	940001
Non Drip Clicker 1" BSP	940002
Non Drip Clicker 1/2" NPT	940003
Non Drip Clicker 3/4" NPT	940004
Non Drip Clicker 1" NPT	940005
Non Drip Clicker - ESOC Connection	940007

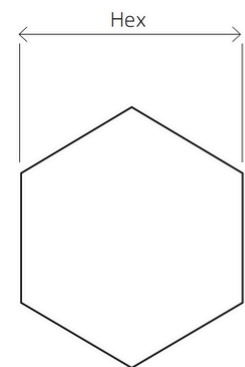
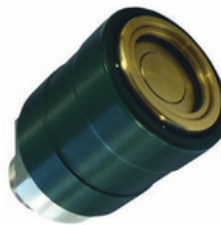

プラグ本体には、標準では磁石は付属しておりません。磁石をご希望の際は、別途お問い合わせください。
ダストキャップには、標準では脱落防止用チェーンが付属しておりません。チェーンをご希望の際は、別途お問い合わせください。

Femco XL Plug



XLドレン・プラグは、Femco社のラインナップでは最大のオプションです。このシステムは、通常に比べて大容量のオイルを使用する車両および危機からの流量を最大限にするよう特別に設計されています。他のFemco社製品と同様に、XLドレン・プラグは耐久性、耐腐食性に優れ熱伝導を起こしやすい金属である真鍮から作られています。

XLドレン・プラグは、通常の車両や機器には適していません。**XLプラグは30mm以上のドレン・ポートに適しています。**

Femcoは、大型車両や大型機器を運用する会社向けに、「XLクリック・ドレン」も導入しています。このクイック・カップリング・システムは、XLとクリック・ドレン・プラグの両方の利点を兼ね備えています。これは、オイル排気ユニットまたはポンプで機関車や鉱山機械を整備する場合に最適です。

XLプラグについて詳しく知りたい場合は、お気軽にお問い合わせください。経験豊富なカスタマーチームは、常にお客様のニーズをお客様と確認しながら、XLプラグが適切な選択であるかどうかの判断をお助け致します。

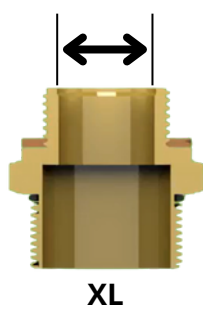
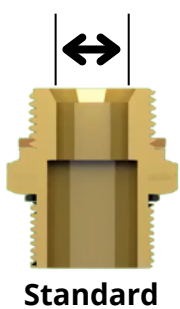

Plugs for EV's

EV 向けプラグ

重機、建機、掘削機、公共交通機関、トラック輸送の分野において、運用が容易なEVを開発することは、多くのメーカーにとって優先事項となっています。Femco社は、常に進化する産業の一環として、これらのニーズに適合する新しいドレン・ソリューションを開発する最前線に位置しております。Femco社は、世界中のメーカーへのコミットメントを通じて、EV用ドレン向けに軽量アルミ製ドレン・バルブの開発に取り組んできました。EV産業では軽量化と耐久性が最も重要であることを認識しているため、高品質のソリューションを確実に提供致します。Femco社の技術力と生産力で、様々な素材から、進化し続ける業界のニーズに合わせて、専用のドレン・バルブを作成することができます。

Femco社のEVバルブは、EVの冷却システム、差動流体、および多くの用途において有用であることが証明されています。特注品については、お気軽にご相談ください。お客様のニーズに合ったソリューションを設計し、生産します。

Femco社は、世界中のさまざまな業界における多くのメーカーと協力しています。最高の品質基準を守り、完成品の中でも最良のものだけをお届けします。また、製造中、製造後など全工程を通じてきめ細かく品質チェックを行っております。

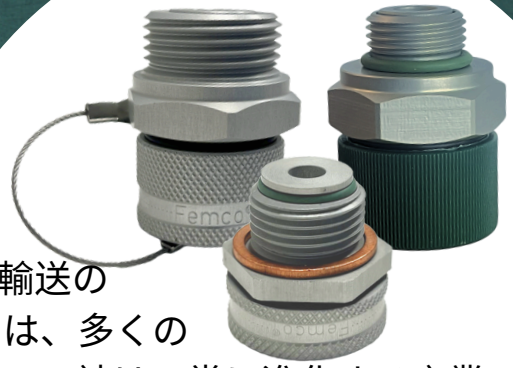

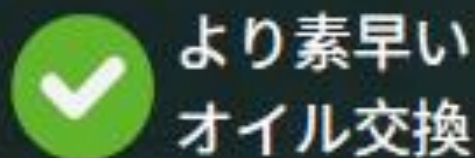

より素早い
オイル交換



より安全な
オイル交換



よりクリーンな
オイル交換



熱いオイル
を排出



カプラー



DRAINTECHNOLOGY
Femco
EST. 1983

AUTHORISED DEALER

ディーラー:

OHTSUKA

〒140-0004

東京都品川区南品川1-7-19

株式会社オーツカ:

東京: ☎ 03-3472-0141

名古屋: ☎ 0565-29-2281

大阪: ☎ 06-4307-5851

九州: ☎ 092-962-3661

フェムコ本社:

Rendementsweg 7

3641 SK Mijdrecht

The Netherlands

☎ +31 (0)297 - 23 02 05